



Register your  
new device on  
MyBosch now and  
get free benefits:  
[bosch-home.com/  
welcome](https://bosch-home.com/welcome)



# Szárítógép

WTH85293BY

[hu] Használati útmutató és telepítési útmutató



**További információ és tájékoztatás az interneten található. Olvassa be a borító belső oldalán lévő QR kódot.**



## Tartalomjegyzék

<b>1 Biztonság</b> .....	<b>3</b>	10.2 Kezelési jelzések a kezelési címkéken .....	22
1.1 Általános útmutatások .....	3	<b>11 A kezelés alapjai</b> .....	<b>22</b>
1.2 Rendeltetészerű használat .....	3	11.1 A gép bekapcsolása .....	22
1.3 A használók körének korlátozása .....	3	11.2 Program beállítása .....	22
1.4 Biztonságos beszerelés .....	4	11.3 Az ajtó kinyitása .....	22
1.5 Biztonságos használat .....	6	11.4 Ruhanemű behelyezése .....	22
1.6 Biztonságos tisztítás és karbantartás .....	8	11.5 Program indítása .....	23
<b>2 Anyagi károk elkerülése</b> .....	<b>9</b>	11.6 Ruhanemű hozzáadása .....	23
<b>3 Környezetvédelem és takarékoság</b> .....	<b>9</b>	11.7 Program megszakítása .....	23
3.1 A csomagolási hulladék ártalmatlanítása .....	9	11.8 Ruhanemű kivétele .....	23
3.2 Energiamegtakarítás .....	9	11.9 A készülék kikapcsolása .....	23
3.3 Energiatakarékos üzemmód ...	10	11.10 Pihefogó .....	23
<b>4 Elhelyezés és csatlakoztatás</b> ...	<b>10</b>	11.11 Az alsó egység szűrőrendszere .....	24
4.1 A készülék kicsomagolása .....	10	11.12 Kondenzvíztartály .....	26
4.2 A csomagolás tartalma .....	10	<b>12 Szárítási mód</b> .....	<b>27</b>
4.3 A felállítási helyre vonatkozó követelmények .....	10	12.1 Szárítási mód megváltoztatása .....	27
4.4 Vízelvezető tömlő .....	11	12.2 Szárítási mód kiválasztása ...	27
4.5 A készülék beállítása .....	13	<b>13 Gyerekzár</b> .....	<b>27</b>
4.6 A készülék elektromos csatlakoztatása .....	13	13.1 A gyermekzár aktiválása .....	27
<b>5 Ismerkedés</b> .....	<b>14</b>	13.2 Gyerekzár kikapcsolása .....	27
5.1 A készülék .....	14	<b>14 Alapbeállítások</b> .....	<b>28</b>
5.2 Kezelőegység .....	15	14.1 Az alapbeállítások áttekintése .....	28
<b>6 Kijelző</b> .....	<b>15</b>	14.2 Alapbeállítások módosítása .....	28
<b>7 Gombok</b> .....	<b>17</b>	<b>15 Tisztítás és ápolás</b> .....	<b>28</b>
<b>8 Programok</b> .....	<b>18</b>	15.1 Alsó egység .....	28
8.1 Automata programok .....	18	15.2 Nedvességszenzor .....	30
8.2 Időprogramok .....	20	<b>16 Zavarok elhárítása</b> .....	<b>31</b>
<b>9 Tartozékok</b> .....	<b>20</b>	<b>17 Szállítás, tárolás és ártalmatlanítás</b> .....	<b>34</b>
<b>10 Ruhanemű</b> .....	<b>21</b>	17.1 A régi készülék ártalmatlanítása .....	34
10.1 Ruhanemű előkészítése .....	21		

<b>18 Vevőszolgálat</b> .....	<b>35</b>
18.1 Termékszám (E-Nr.) és gyártási szám (FD) .....	35

<b>19 Fogyasztási adatok</b> .....	<b>35</b>
<b>20 Műszaki adatok</b> .....	<b>38</b>

## 1 Biztonság

Tartsa be a következő biztonsági előírásokat.

### 1.1 Általános útmutatások



- Gondosan olvassa el ezt az útmutatót.
- Őrizze meg az útmutatót és a termékinformációkat a későbbi használat céljára, vagy az újabb tulajdonos számára.
- Ha szállítás közben megsérült a készülék, ne csatlakoztassa.

### 1.2 Rendeltetésszerű használat

A készüléket csak a következőkre használja:

- szárítógépben szárítható és vízben mosott textíliák szárítására és felfrissítésére.
- a háztartásban és az otthoni környezet zárt helyiségeiben.
- legfeljebb 4000 méter tengerszint feletti magasságig.

### 1.3 A használók körének korlátozása

Ezt a készüléket 8 év feletti gyermekek és csökkent testi, érzékszervi vagy mentális képességekkel, illetve kevés tapasztalattal és/vagy ismerettel rendelkező személyek is használhatják felügyelet mellett, vagy ha megtanították nekik a készülék biztonságos használatát és megértették a lehetséges veszélyeket.

Gyermekek nem játszhatnak a készülékkel.

A készülék tisztítását és a felhasználói karbantartást nem végezhetik gyermekek felügyelet nélkül.

Ne engedjen 3 év alatti gyerekeket és háziállatokat a készülék közelébe.

## 1.4 Biztonságos beszerelés

### **⚠ FIGYELMEZTETÉS – Áramütés veszélye!**

A szakszerűtlen beszerelés veszélyes.

- ▶ A készüléket csak az adattáblán megadottak szerint csatlakoztassa és üzemeltesse.
- ▶ A készüléket csak szabályszerűen felszerelt, földelt csatlakozóaljzaton át csatlakoztassa a váltakozó áramú hálózatra.
- ▶ A házi villamos hálózat védővezető-rendszere legyen szabályszerűen beszerelve. A beszerelésnek megfelelő méretű vezeték keresztmetszettel kell rendelkeznie.
- ▶ Hibaáram-védőkapcsoló használata esetén csak  jelzéssel ellátott típust használjon.
- ▶ A készülék ellátásához soha ne használjon külső kapcsolóberendezést, pl. időkapcsolós órát vagy távvezérlést.
- ▶ Soha ne csatlakoztassa a készüléket olyan áramkörhöz, amelyet az áramszolgáltató rendszeresen le- és visszakapcsol.
- ▶ Ha a készülék be van építve, akkor a hálózati csatlakozóvezeték csatlakozódugója legyen szabadon hozzáférhető, vagy, ha szabad hozzáférés nem lehetséges, akkor a fix csatlakoztatásban beszerelt leválasztó berendezésnek kell lennie a kialakítási előírásoknak megfelelően.
- ▶ A készülék felállításakor ügyelni kell arra, hogy a hálózati csatlakozóvezeték ne szoruljon be, ne sérüljön meg.

A hálózati csatlakozóvezeték sérült szigetelése veszélyes.

- ▶ A hálózati csatlakozóvezeték soha ne érintkezzen a készülék forró részeivel vagy hőforrásokkal.
- ▶ A hálózati csatlakozóvezeték soha ne érintkezzen hegyes és éles szélű tárgyakkal.
- ▶ A hálózati csatlakozóvezeték soha ne törje meg, ne nyomja össze, ne változtassa meg.

### **⚠ FIGYELMEZTETÉS – Tűzveszély!**

Meghosszabbított hálózati csatlakozóvezeték és nem engedélyezett adapterek használata veszélyes.

- ▶ Ne használjon hosszabbító kábelt vagy többszörös csatlakozóaljzatot.
- ▶ Csak a gyártó által engedélyezett adaptereket és hálózati csatlakozóvezetéseket használjon.

- ▶ Ha a hálózati csatlakozóvezeték túl rövid, és nem áll rendelkezésre hosszabb hálózati csatlakozóvezeték, forduljon villanyszerelőhöz az épületvillamosság módosításáért.

### **⚠ FIGYELMEZTETÉS – Sérülésveszély!**

A készülék nehéz, megemelése sérülést okozhat.

- ▶ Ne emelje meg egyedül a készüléket.

Ha a mosógépet és a szárítógépet nem szakszerűen helyezi egymásra, a felállított készülék leeshet.

- ▶ A szárítógép kizárólag a szárítógép gyártója által biztosított összekötőelemmel szerelhető fel mosógépre. Más felállítási mód nem megengedett.

→ *"Tartozékok", Oldal 20*

- ▶ A mosógépet és a szárítógépet ne állítsa egymásra, ha a szárítógép gyártója nem kínál megfelelő összekötőelemet.
- ▶ Soha ne helyezzen egymásra különböző gyártóktól származó, valamint eltérő mélységű és szélességű készülékeket.
- ▶ Az egymásra helyezett mosógépet és szárítógépet ne állítsa emelvényre, a készülékek lebillenhetnek.

### **⚠ FIGYELMEZTETÉS – Fulladásveszély!**

A gyermekek a csomagolóanyagokat a fejükre húzhatják vagy magukra tekerhetik, és megfulladhatnak.

- ▶ Gyermekektől tartsa távol a csomagolóanyagot.
- ▶ Ne engedje, hogy gyermekek játsszanak a csomagolóanyaggal.

### **⚠ VIGYÁZAT – Sérülésveszély!**

A készülék működés közben rezeghet vagy elmozdulhat.

- ▶ A készüléket tiszta, sík és szilárd felületre állítsa.
- ▶ A készüléket egy vízmérték segítségével állítsa vízszintbe a készüléklábak használatával.

A szakszerűtlenül elhelyezett tömlők és hálózati csatlakozóvezetékek miatt botlásveszély áll fenn.

- ▶ A tömlőket és hálózati csatlakozóvezetéseket úgy fektesse le, hogy a botlásveszély elkerülhető legyen.

Ha a készüléket a kiálló alkatrészeinél, pl. az ajtónál fogva mozgatja, akkor az alkatrészek letörhetnek.

- ▶ Ne mozgassa a készüléket kiálló alkatrészeinél fogva.

### **⚠ VIGYÁZAT – Vágási sérülés veszélye!**

A készülék éles peremeinek megérintése esetén megvághatja magát.

- ▶ Ne fogja meg a készülék éles peremeit.
- ▶ A készülék beszerelése és szállítása közben viseljen védőkesztyűt.

## **1.5 Biztonságos használat**

### **⚠ FIGYELMEZTETÉS – Áramütés veszélye!**

A sérült készülék és a sérült hálózati csatlakozóvezeték veszélyes.

- ▶ Soha ne használjon sérült készüléket.
- ▶ Miközben a készüléket leválasztja az elektromos hálózatról, soha ne a hálózati csatlakozóvezetékét húzza. Mindig a hálózati csatlakozóvezeték dugóját húzza.
- ▶ Ha a készülék vagy a hálózati csatlakozóvezeték megsérült, azonnal húzza ki a hálózati csatlakozóvezeték csatlakozódugóját, vagy kapcsolja le a biztosítékszekrényben lévő biztosítékot.
- ▶ Forduljon a vevőszolgálathoz. → *Oldal 35*

A behatoló nedvesség áramütést okozhat.

- ▶ A készüléket csak zárt helyiségben használja.
- ▶ A készüléket ne tegye ki nagy hőnek és nedvességnek.
- ▶ A készülék tisztításához ne használjon gőzsugaras vagy magasnyomású tisztítógépet, tömlőt vagy zuhanyt.

### **⚠ FIGYELMEZTETÉS – Egészségkárosodás veszélye!**

A gyermekek bezárhatják magukat a készülékbe és életveszélybe kerülhetnek.

- ▶ A készüléket ne állítsa ajtó mögé, mert az blokkolja vagy megakadályozza a készülék ajtajának kinyitását.
- ▶ A kiszolgált készülék hálózati csatlakozóvezetékének hálózati dugóját húzza ki, majd vágja át a hálózati csatlakozóvezetékét, és oly mértékben tegye tönkre a készülék ajtajának zárját, hogy az ajtót többé ne lehessen becsukni.

### **⚠ FIGYELMEZTETÉS – Fulladásveszély!**

A gyermekek az apró alkatrészeket belélegezhetnek vagy lenyelhetik, és megfulladhatnak tőlük.

- ▶ Gyermekektől tartsa távol az apró alkatrészeket.
- ▶ Ne engedje, hogy gyermekek játsszanak az apró alkatrészekkel.

**⚠ FIGYELMEZTETÉS – Robbanásveszély!**

A készülék közelében található szénpor vagy liszt robbanáshoz vezethet.

- ▶ A készülék működésének ideje alatt tartsa tisztán a készülék környezetét.

**⚠ FIGYELMEZTETÉS – Mérgezés veszélye!**

A készülék kondenzvize nem ivóvíz, és szöszökkel szennyezett lehet.

- ▶ Ne igya meg és ne használja újra a készülék kondenzvizét. A mosó- és ápolószerek elfogyasztva mérgezést okozhatnak.
- ▶ Ha tévedésből lenyelik, orvoshoz kell fordulni.
- ▶ A mosószereket és öblítőket gyermektől elzárva kell tárolni.

**⚠ FIGYELMEZTETÉS – Tűzveszély!**

A készülékben található R290 hűtőközeg környezetbarát, viszont gyúlékony, és nyílt lánggal vagy gyújtóforrással való találkozás esetén lángra lobbánhat.

- ▶ Tartsa távol a nyílt lángot vagy a gyújtóforrásokat a készüléktől.

**⚠ FIGYELMEZTETÉS – Robbanásveszély!**

A pihefogóban található lerakódások szárítás során meggyulladhatnak.

- ▶ Rendszeresen tisztítsa meg a pihefogót.
- A könnyen gyulladó tárgyak, például az öngyújtók vagy gyufák, szárítás közben lángra kaphatnak.
- ▶ Szárítás előtt minden, könnyen gyulladó tárgyat vegyen ki a ruhaneműk zsebeiből.

Ha a még ki nem mosott ruhanemű oldószerrel, olajjal, viasszal, viaszeltávolítóval, festékkel, zsírral vagy folttisztítóval érintkezett, akkor a szárítás során meggyulladhat.

- ▶ Ne szárítson mosatlan ruhaneműt ebben a készülékben.
- ▶ Szárítás előtt alaposan öblítse ki a ruhaneműt forró mosószeres vízben.
- ▶ Ne használja a készüléket, ha a ruhaneműt előzőleg ipari vegyszerekkel tisztította.

### **⚠ FIGYELMEZTETÉS – Tűzveszély!**

Ha a szárítást idő előtt megszakítja, a ruhanemű nem hűl le kellőképpen, és meggyulladhat.

- ▶ Ne szakítsa meg idő előtt a szárítóprogramot.
- ▶ Ha a szárítást idő előtt megszakítja, azonnal vegye ki és teregesse ki a ruhaneműt.

### **⚠ VIGYÁZAT – Sérülésveszély!**

Ha felmászik vagy rááll a készülékre, a fedőlap eltörhet.

- ▶ Ne másszon fel és ne álljon rá a készülékre.

Ha ráül vagy rátámaszkodik a készülék nyitott ajtajára, a készülék felbillenhet.

- ▶ Soha ne üljön vagy támaszkodjon a készülék ajtajára.

- ▶ Ne helyezzen tárgyakat a készülék ajtajára.

Ha a forgó dobba nyúl, megsérülhet a keze.

- ▶ Mielőtt belenyúlna, várja meg a dob teljes leállítását.

## **1.6 Biztonságos tisztítás és karbantartás**

### **⚠ FIGYELMEZTETÉS – Áramütés veszélye!**

A szakszerűtlen javítás veszélyes.

- ▶ Soha ne végezzen műszaki változtatásokat a készüléken vagy annak funkcióin.
- ▶ A készüléket csak szakképzett személyek javíthatják.
- ▶ A készülék javításához csak eredeti pótalkatrészeket szabad használni.
- ▶ Ha a készülék hálózati csatlakozóvezetéke megsérül, akkor azt a veszélyek elkerülése érdekében csak a gyártó, a gyártó vevőszolgálat vagy egy hasonlóan képzett személy cserélheti ki.

A behatoló nedvesség áramütést okozhat.

- ▶ Tisztítás előtt húzza ki a csatlakozódugót vagy kapcsolja ki a biztosítékot a biztosítékszekrényben.
- ▶ A készülék tisztításához ne használjon gőzsugaras vagy magasnyomású tisztítógépet, tömlőt vagy zuhanyt.

### **⚠ FIGYELMEZTETÉS – Sérülésveszély!**

Ha nem eredeti pótalkatrészeket és tartozékokat használ, az veszélyes helyzeteket okoz.

- ▶ Csak eredeti pótalkatrészeket és tartozékokat használjon.

**⚠ FIGYELMEZTETÉS – Mérgezés veszélye!**

Oldószertartalmú tisztítószer használata esetén mérgező gőzök keletkezhetnek.

- ▶ Ne használjon oldószertartalmú tisztítószereket.

---

## 2 Anyagi károk elkerülése

**FIGYELEM**

Az öblítők, mosószerek, ápolószerek és tisztítószer helytelen adagolása hatással lehet a készülék működésére.

- ▶ Vegye figyelembe a gyártó adagolási utasításait.

A maximális betöltési mennyiség túllépése esetén előfordulhat, hogy a készülék nem működik megfelelően.

- ▶ Minden programnál vegye figyelembe a maximálisan betölthető ruhamennyiséget, és ne lépje túl azt.  
→ "Programok", Oldal 18

Túlmelegedés esetén előfordulhat, hogy a készülék nem működik megfelelően.

- ▶ Működés közben tartsa szabadon a készülék szellőzőnyílását.
- ▶ Biztosítsa a helyiség megfelelő szellőzését.

A készülék szellőzőnyílása működés közben beszívhatja a könnyű tárgyakat, például hajszálakat vagy pihéket, ezért előfordulhat, hogy a készülék nem működik megfelelően.

- ▶ A készülék működésének ideje alatt tartsa tisztán a készülék környezetét.
- ▶ Tartsa távol a könnyű tárgyakat a készüléktől.

A készülék hiányzó, nem teljes vagy meghibásodott pihefogóval (a készülék kivételétől függően pl. piheszűrő, pihefogó vagy szűrőpárna) való mű-

ködtetése esetén a készülék meghibásodhat.

- ▶ Hiányzó, nem teljes vagy meghibásodott pihefogóval ne működtesse a készüléket.

A habosított műanyag és a habszivacs a szárítás során deformálódhat vagy megolvadhat.

- ▶ Ne szárítson habosított műanyagot vagy habszivacsot tartalmazó ruhaneműket.

A nem megfelelő tisztítószer károsíthatják a készülék felületét.

- ▶ Ne használjon karcoló vagy súroló tisztítószereket.
- ▶ Ne használjon magas alkoholtartalmú tisztítószert.
- ▶ Ne használjon kemény súrolópárnát vagy tisztítószivacsot.
- ▶ A készüléket csak vízzel és puha, nedves kendővel tisztítsa.
- ▶ A mosószert és permetmaradványokat azonnal távolítsa el a készülékről.

---

## 3 Környezetvédelem és takarékoság

**3.1 A csomagolási hulladék ártalmatlanítása**

A felhasznált csomagolóanyagok környezetkímélők és újrahasznosíthatók.

- ▶ Az egyes összetevőket fajtánként szétválogatva ártalmatlanítsa.

**3.2 Energiamegtakarítás**

Ha megfogadja ezeket a tanácsokat, készüléke kevesebb áramot fogyaszt.

## hu Elhelyezés és csatlakoztatás

- A készüléket jól szellőző helyiségben üzemeltesse, és hagyja szabadon a készülék szellőzőnyílását.
- Szárítás előtt centrifugálja ki a ruhaneműt a mosógépben.
- Minden szárítási folyamatnál használja ki a programok maximális betöltési mennyiségét. Programok → *Oldal 18*
- Ne lépje túl a programok maximális betöltési mennyiségét. Programok → *Oldal 18*
- Szárítás után tisztítsa meg a pihefogó szűrőt.  
→ *"Pihefogó megtisztítása", Oldal 23*
- Tisztítás után alaposan szárítsa meg az alsó egység szűrőrendszerét.  
→ *"Az alsó egység szűrőrendszerre", Oldal 24*

### 3.3 Energiatakarékos üzemmód

Ha rövid ideig nem használja a készüléket, akkor az automatikusan energiatakarékos üzemmódba kapcsol. Minden kijelző kialszik és a **Start/Reload**  szimbólum villog. Ha ismét működteti a készüléket, az energiatakarékos üzemmód kikapcsol.

---

## 4 Elhelyezés és csatlakoztatás

### 4.1 A készülék kicsomagolása

#### FIGYELEM

A dobben maradó tárgyak, amelyek nem a készülék belsejében való üze-

meltetéséhez alkalmasak, anyagi és készülékkárokat okozhatnak.

- ▶ Üzemeltetés előtt távolítsa el ezeket a tárgyakat és a mellékelt tartozékokat a dobból.

1. A csomagolóanyagot és a védőfóliákat maradéktalanul távolítsa el a készülékről.  
→ *"A csomagolási hulladék ártalmatlanítása", Oldal 9*
2. Ellenőrizze a készüléket látható sérülések szempontjából.
3. Nyissa ki az ajtót. → *Oldal 22*
4. Távolítsa el a tartozékot a dobból.
5. Csukja be az ajtót.

### 4.2 A csomagolás tartalma

Kicsomagolás után ellenőrizze az összes alkatrészt szállítási károk tekintetében, valamint a szállítmány teljességét.

#### FIGYELEM

A hiányos vagy hibás alkatrészekkel történő üzemeltetés korlátozhatja a készülék funkcióit, dologi károkat vagy a készülékkárosodást okozhat.

- ▶ Ne üzemeltesse a készüléket hiányos vagy hibás tartozékokkal.
- ▶ A készülék üzemeltetése előtt pótolja a megfelelő tartozékokat.  
→ *"Tartozékok", Oldal 20*

A csomag részei:

- Ruhaszárítógép
- Kísérő dokumentumok
- Vízelvezető tömlő csatlakozóadapterrel, rögzítőeszközzel és könyökkel. Vízelvezető tömlő  
→ *"Vízelvezető tömlő", Oldal 11*

### 4.3 A felállítási helyre vonatkozó követelmények

Vegye figyelembe a felállítási helyre vonatkozó útmutatásokat.

**FIGYELEM**

Ha a készüléket 40°-nál nagyobb szögben dönti meg, a benne lévő maradék víz kifolyhat és anyagi kárt okozhat.

- ▶ Óvatosan döntse meg a készüléket.
- ▶ A készüléket állítva szállítsa. A készülékben lévő maradékvíz megfagyása esetén károsíthatja a készüléket.

- ▶ A készüléket ne állítsa fel és ne üzemeltesse fagyveszélyes helyeken vagy szabadban.

Ha a készüléket közvetlenül szállítás után üzemelteti, a készülékben lévő hűtőfolyadék a készülék károsodását okozhatja.

- ▶ Szállítást követően pihentesse a készüléket 2 órán át, mielőtt beüzemeli.

**Padlón**

A készüléket tiszta, sima és szilárd felületre helyezze.

Vízszintezze a készüléket.

→ *Oldal 13*

**Mosó-szárító oszlop részeként**

Ezt a készüléket csak a szárító gyártójának eredeti összekötőelemével állítsa fel mosó-szárító oszlop részeként.

- Összekötő készlet → *Oldal 20*
- Összekötő készlet kihúzható munkalappal → *Oldal 20*

A készüléket csak ugyanattól a gyártótól származó mosógépre állítsa. A készülék mélysége és szélessége egyezzen meg a mosógép azonos méreteivel.

A mosó-szárító oszlopot ne állítsa emelvényre.

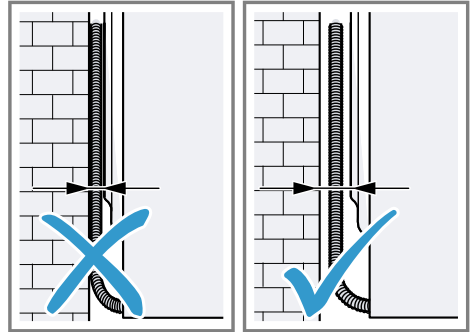
**Falon**

Ügyeljen arra, hogy a tömlők és hálózati csatlakozóvezetékek ne szoruljon a fal és a készülék közé.

**4.4 Vízvezető tömlő**

Szárítás közben a készülékben kondenzvíz keletkezik, amelyet készüléke gyárilag a kondenzvíztartályban gyűjt. A felesleges vizet a vízvezető tömlő alkalmazásával vezesse el közvetlenül a lefolyóba.

**Megjegyzés:** Ezt a készüléket a mellékelt vízvezető tömlővel használja.

→ *Oldal 11*

A vízvezető tömlő csatlakoztatása esetén nem kell rendszeresen kiürítenie a kondenzvíztartályt.

→ *"A kondenzvíztartály kiürítése", Oldal 26*

**A vízvezető tömlő csatlakoztatása**

Ha nem szeretné rendszeresen üríteni a kondenzvíztartályt, csatlakoztassa a vízvezető tömlőt.

**FIGYELEM**

Amennyiben a készüléket megfelelően csatlakoztatott kondenzvíztömlő vagy vízvezető tömlő rögzítése nélkül üzemelteti, folyadék léphet ki a toldatból.

- ▶ A készülék üzemeltetése előtt szakszerűen csatlakoztassa a kon-

## hu Elhelyezés és csatlakoztatás

denzvíztömlőt vagy a lefolyótömlőt a toldathoz.

### Előfeltételek

- A készülék és a tartozékai ki vannak csomagolva. → *Oldal 10*
  - A készüléket felállították a felállítási helyen.
1. Húzza ki a kondenzvíztömlőt a toldatból.

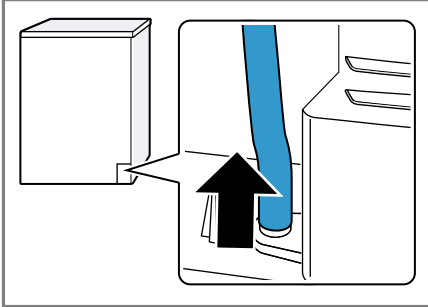

A kondenzvíztömlő gyárilag csatlakoztatva van a toldatra.

**Megjegyzés:** A kondenzvíztömlő eltávolításakor távozhat egy kevés folyadék a toldatból.

2. A kondenzvíztömlőt tolja be a tartóba.

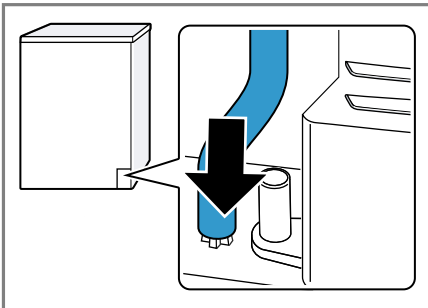

3. A vízlevezető tömlőt ütközésig tolja rá a toldatra.

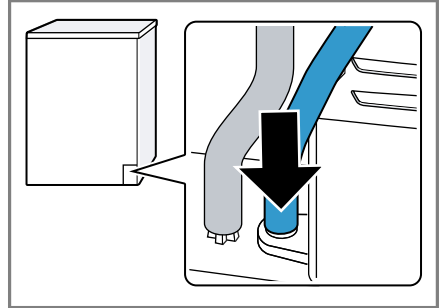

4. A vízlevezető tömlőt helyezze be a tömlővezetőbe.

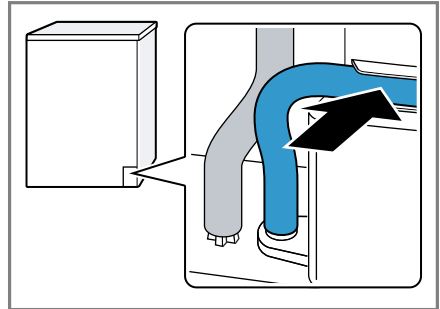

Ellenőrizze, hogy a vízlevezető tömlő nincs-e megtörve.

5. Ürítse ki a kondenzvíztartályt. → *Oldal 26*
6. Tolja be a kondenzvíztartályt. → *Oldal 26*
7. Csatlakoztassa a készüléket a vízlevezetéshez. → *Oldal 13*

**Tipp:** Ahhoz, hogy kondenzvizet ismét a kondenzvíztartályban gyűjtse, pl. a készülék felállítási helyének változásakor, hajtsa végre ugyanezeket a lépéseket fordított sorrendben.

## A vízvezetés csatlakoztatási módjai

### FIGYELEM

Eldugult vagy zárt lefolyó esetén a felgyülemelő víz visszafolyhat a készülékbe.

- ▶ A készülék üzemeltetése előtt bizonyosodjon meg arról, hogy a szennyvíz lefolyik, és szüntesse meg a dugulást.

A mosóvíz szifonba vezetése.

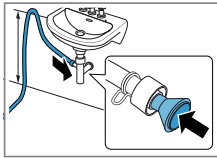

A csatlakozási helyet biztosítsa egy tömlőbilinccsel (12–22 mm). A vízvezető tömlőt minimum 80 cm-es tömlővezetéssel és maximum 100 cm-es magasságban rögzítse.

**Megjegyzés:** Az Y-elosztó → *Oldal 21* segítségével a vízvezető tömlőt csatlakoztathatja egy másik készülékkel, pl. egy mosógéppel közös lefolyó szifonjába.

A mosóvíz mosdókagylóba vezetése.

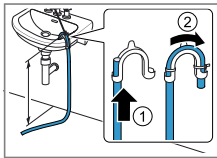

A vízvezető tömlőt teljesen tolja keresztül a könyökídomon, és rögzítse a rögzítőanyagokkal. Rögzítse a könyökídomot max. 100 cm-es magasságban.

A mosóvíz összefolyóba vezetése.

A vízvezető tömlőt teljesen tolja

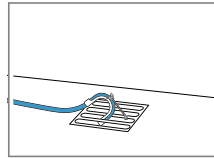

keresztül a könyökídomon, és rögzítse a rögzítőanyagokkal. Rögzítse a könyökcsövet az összefolyón.

## 4.5 A készülék beállítása

A zajok és rezgések csökkentése érdekében kapcsolja ki megfelelően a készüléket.

- ▶ A készülék beállításához forgassa el a készülék lábait. A készülék helyzetét ellenőrizze vízmértékkel.

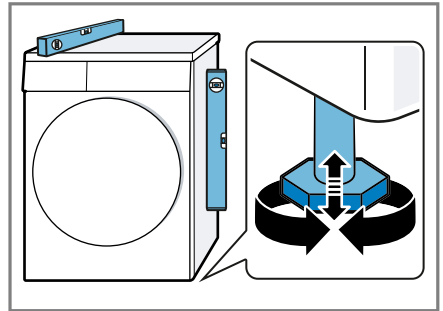

Minden készüléklábnak biztosan kell állnia a padlón.

## 4.6 A készülék elektromos csatlakoztatása

1. A készülék hálózati csatlakozóvezetékének a dugóját dugja a készülék közelében lévő csatlakozóaljzatba.

A készülék csatlakoztatási adatait a Műszaki adatok → *Oldal 38* alatt találja.

2. Ellenőrizze, hogy a hálózati csatlakozódugó teljesen be van-e nyomva.
- ✓ A készülék most üzemkész.

## 5 Ismerkedés

### 5.1 A készülék

Itt áttekintést talál készülékének részeiről.

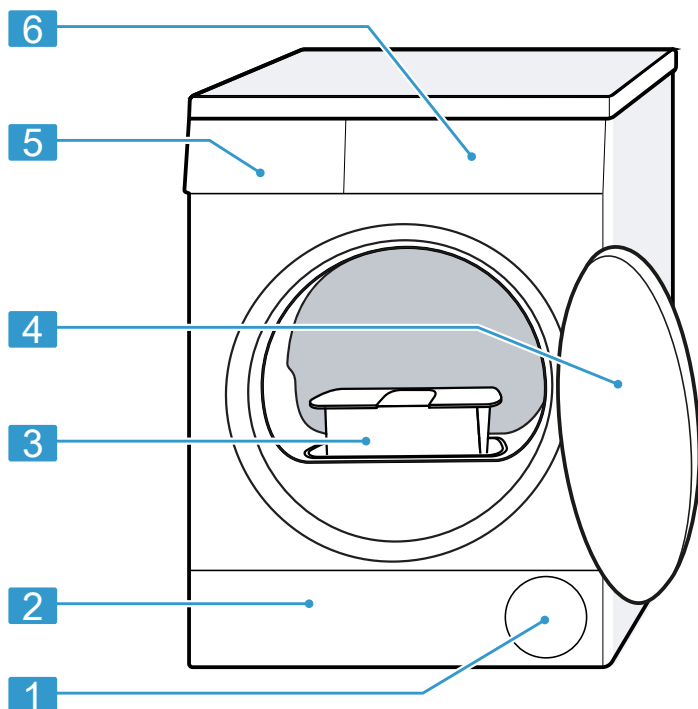

A készüléktípustól függően a kép részletei eltérhetnek, pl. a szín és a forma.

**1** Szellőzőnyílás

**2** Az alsó egység → *Oldal 28*  
szervizfedele

**3** Pihefogó → *Oldal 23*

**4** ajtó → *Oldal 22*

**5** Kondenzvíztartály → *Oldal 26*

**6** Kezelőegység → *Oldal 15*

## 5.2 Kezelőegység

A kezelőpanelen beállíthatja készülékének összes funkcióját, és információkat kaphat az üzemállapotról.

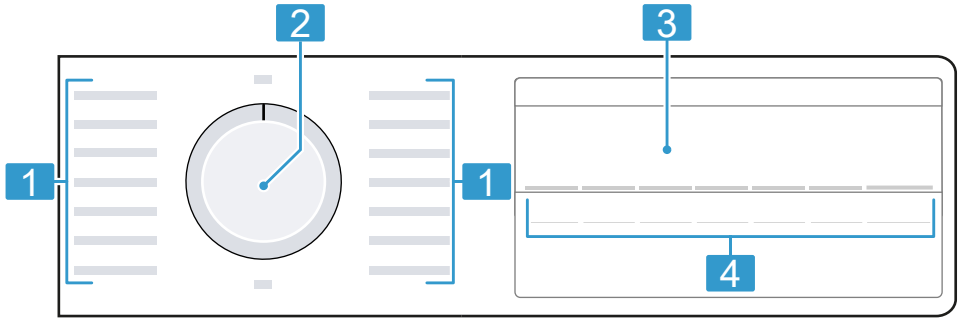

**1** Programok → Oldal 18

**2** Programválasztó → Oldal 22

**3** Kijelző → Oldal 15

**4** Gombok → Oldal 17







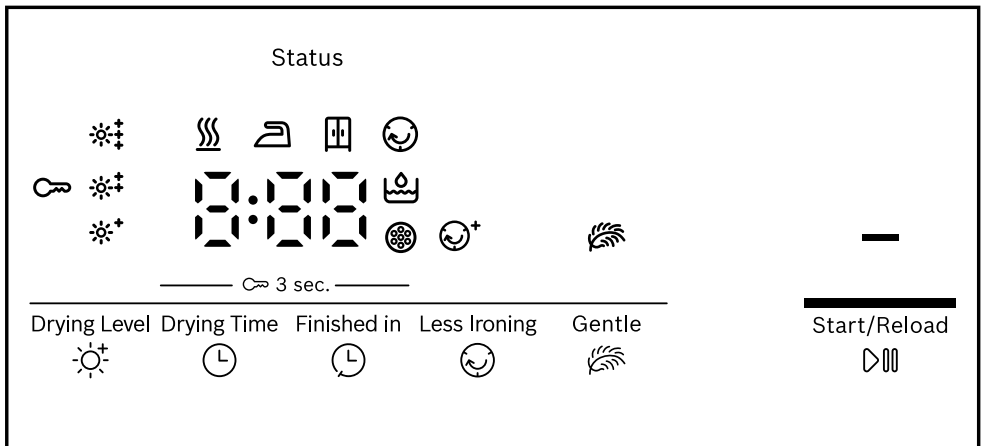





## 6 Kijelző

A kijelzőn az aktuális beállítások, a választható lehetőségek, illetve információs szövegek láthatók.

A kijelzőn a program állapotától függően néhány útmutatás látható a 8:88 területén, pl. End.











## Példa a kijelzőre

Kijelzés	Leírás
0:40 <sup>1</sup>	A program várható ideje vagy a programból hátralévő idő órában és percben.
1:25	Az időprogram be van állítva. → <i>Oldal 20</i>
10h <sup>1</sup>	Programbefejezési idő → <i>"Gombok", Oldal 18</i>
	<ul style="list-style-type: none"> <li>■ világít: A gyerekzár be van kapcsolva.</li> <li>■ villog: A gyerekzár be van kapcsolva és a készülék használatban van. → <i>"Gyerekzár kikapcsolása", Oldal 27</i></li> </ul>
	<p>Indítás, megszakítás vagy szüneteltetés</p> <ul style="list-style-type: none"> <li>■ világít: A futó program megszakítható vagy szüneteltethető.</li> <li>■ villog: A program elindítható vagy folytatható.</li> </ul>
  	A beállított szárítási mód be van kapcsolva. → <i>Oldal 27</i>
	A gyűrődéscsökkentés be van kapcsolva. → <i>"Gombok", Oldal 17</i>
	A Kímélő szárítás a kényes textíliákhoz be van kapcsolva. → <i>Oldal 17</i>
	Üritse ki és tolja be a kondenzvíztartályt. → <i>Oldal 26</i>
	Tisztítsa meg a pihefogót. → <i>Oldal 23</i> Tisztítsa meg a lábazati egységben lévő szűrőrendszert. → <i>Oldal 24</i>
Hot	A mosnivaló károsodásának elkerülésére a hűtési folyamat a program állapotától függően a forgó dobban néhány percre hűti a mosnivalót. A lehűtési folyamat megszakítható az ajtó kinyitásával. <b>Megjegyzés:</b> Ne módosítsa a beállított programot.
	Programállapot: Szárítás
	Program állapota: Szárítás vasaláshoz szárítási mód
	Program állapota: Teljes szárítás szárítási mód
	Programállapot: Gyűrődésvédelem
-P-	Programállapot: Szünet
End	Programállapot: Program vége

<sup>1</sup> Példa

## 7 Gombok

Itt a gombok és a kapcsolódó beállítási lehetőségek áttekintését láthatja.

Gomb	Kiválasztás	Leírás
Start/Reload 	<ul style="list-style-type: none"> <li>▪ indítás</li> <li>▪ megszakítás</li> <li>▪ szüneteltetés</li> </ul>	Program indítása, megszakítása vagy szüneteltetése.
 3 sec.	<ul style="list-style-type: none"> <li>▪ bekapcsolás</li> <li>▪ kikapcsolás</li> </ul>	<p>Gyerekszár bekapcsolása vagy kikapcsolása.</p> <p>Biztosítsa a kezelőfelületet a véletlen működtetés ellen.</p> <p>Ha bekapcsolta a gyerekszárát, és kikapcsolja a kiegészítéket, akkor a gyerekszár bekapcsolva marad.</p> <p>→ "Gyerekszár", Oldal 27</p>
Drying Level 	<ul style="list-style-type: none"> <li>▪ </li> <li>▪ </li> <li>▪ </li> </ul>	<p>Módosítsa a szárítási módot.</p> <p>Ha egy bizonyos szárítási móddal való szárítás után a ruhaneműt túl nedvesnek találja, akkor módosíthatja a szárítási módot.</p> <p>→ "Szárítási mód kiválasztása", Oldal 27</p>
Less Ironing 	<ul style="list-style-type: none"> <li>▪ bekapcsolás</li> <li>▪ kikapcsolás</li> </ul>	<p>Gyűrődéscsökkentés bekapcsolása vagy kikapcsolása.</p> <p>A program befejeződése után a készülék 120 percen keresztül rendszeres időközönként megmozgatja a ruhaneműt a dobban a gyűrődések csökkentése érdekében.</p>
Gentle 	<ul style="list-style-type: none"> <li>▪ bekapcsolás</li> <li>▪ kikapcsolás</li> </ul>	<p>Kímélő szárítás bekapcsolása vagy kikapcsolása.</p> <p>A készülék csökkenti a hőmérsékletet a kényes textíliákhoz, mint pl. a poliakril vagy az elasztán.</p> <p>A programidő hosszabb lesz.</p>

Gomb	Kiválasztás	Leírás
Finished in ☺	24 órás időtartamig	A programbefejezési idő meghatározása. A program időtartamát már tartalmazza a beállított óraszám. A program indítása után a kijelzőn a program időtartama látható.
Drying Time ☺	Többszörös kiválasztás	Időtartam beállítása időprogramokhoz. → "Időprogramok", Oldal 20

## 8 Programok

A textíliákat automata programmal vagy időprogrammal száríthatja.

**Megjegyzés:** A ruhaneműk kezelési címkéi további útmutatást adnak a programválasztáshoz.  
→ "Kezelési jelzések a kezelési címkéken", Oldal 22

### 8.1 Automata programok

Az automata programok olyan programok, amelyekben a szárítás során nedvességszenzorok mérik a ruhaneműben maradó nedvességet. A program csak akkor ér véget, ha a beállított szárítási célt elérte.

Minden automata programhoz tartozik szárítási mód → Oldal 27. A szárítási mód határozza meg, mennyire nedves vagy száraz legyen a ruhanemű a program vége után.

**Tipp:** A szárítási módot a textíliának vagy a kívánt szárítási eredménynek megfelelően válassza ki.

Program	Leírás	max. betölthető mennyiség (kg)
Cottons ☺ Cupboard Extra Dry ☒ (Pamut Szekrényszáraz extra)	Strapabíró és kifőzhető pamut- vagy vászontextíliák szárítása. A programban meg van határozva a szárítási mód. → Oldal 27	8,0
Cottons ☺ Cupboard Dry ☒ (Pamut Szekrényszáraz)	Strapabíró és kifőzhető pamut- vagy vászontextíliák szárítása. A programban meg van határozva a szárítási mód. → Oldal 27	8,0

Program	Leírás	max. betölthető mennyiség (kg)
Cottons  Iron Dry  (Pamut Vasalás-száraz)	Strapabíró és kifőzhető pamut- vagy vászontextíliák szárítása. A programban meg van határozva a szárítási mód. → <i>Oldal 27</i>	8,0
Eco 	Strapabíró és kifőzhető pamut- vagy vászontextíliák szárítása. Energiatakarékos program.	8,0
 Easy-Care  Cupboard Extra Dry (Kímélő Szekrényszárász extra)	Műszálás vagy kevertszál szövet textíliák szárítása. A programban meg van határozva a szárítási mód. → <i>Oldal 27</i>	3,5
 Easy-Care  Cupboard Dry (Kímélő Szekrényszárász)	Műszálás vagy kevertszál szövet textíliák szárítása. A programban meg van határozva a szárítási mód. → <i>Oldal 27</i>	3,5
 Easy-Care  Iron Dry (Kímélő Vasalás-száraz)	Műszálás vagy kevertszál szövet textíliák szárítása. A programban meg van határozva a szárítási mód. → <i>Oldal 27</i>	3,5
Mix 	Pamut vagy műszálás textíliák szárítása.	3,0
Sportswear  (Sport/Fitness)	Funkcionális, mikroszál vagy szintetikus anyagból készült, gyorsan száradó sportruházat szárítása.	1,5
 Shirts/Blouses (Ingek/Business)	Pamut, vászon, műszálás vagy kevertszál ingek, blúzok szárítása. <b>Megjegyzés:</b> Az optimális szárítási eredmény érdekében maximum 5 inget vagy 5 blúzt szárítson egyszerre. Szárítás után vasalja ki vagy akassza fel a ruhaneműket. A maradék nedvesség ekkor egyenletesen oszlik el.	1,5
 Super Quick 40' (Gyors 40')	Műszálás vagy könnyű pamut textíliák szárítása.	1,0
Towels  (Törülköző)	Strapabíró és kifőzhető pamut- vagy vászontörülközők és fürdőköpenyek szárítása.	6,0

## 8.2 Időprogramok

Az időprogramok rögzített vagy beállítható idővel rendelkező programok. A program egy idő elteltével leáll, akkor is, ha a ruhanemű még nem száraz. Az időprogramok alkalmasak egyetlen kimosott ruhadarab vagy vékony textíliák szárításához.

Program	Leírás	max. betölthető mennyiség (kg)
☞ Wool Finish (Gyapjú vége)	Gépben mosható gyapjú, illetve gyapjú tartalmú textíliák. <b>Megjegyzés:</b> A textíliák puhábbak lesznek, de a rendszer nem végez szárítást. A textíliákat a program befejeződése után vegye ki, és hagyja megszáradni.	0,5
☹ Time Program Cold (Időprogram, hideg)	Minden textilfajta fellazítása, kivéve gyapjú és selyem. Ez a program csak száraz ruhanemű fellazítására alkalmas. Keveset hordott száraz ruhaneműk felfrisítésére vagy szellőztetésére is alkalmas.	3,0
Time Program Warm ☹ (Időprogram, meleg)	Minden textilfajta szárításához, kivéve gyapjú és selyem. Alkalmas előszárított vagy enyhén nedves ruhaneműhöz vagy többretegű, vastag ruhanemű utánszárítására.	3,0

## 9 Tartozékok

Eredeti tartozékokat használjon. Azok a készülékhez készültek.

**Tipp:** Egyes tartozékok további színekben is rendelkezésre állnak. Hívja a vevőszolgálatot. → *Oldal 35*

	Használat	Rendelési szám
Összekötő készlet	A készüléket helytakarékossági okokból csak ugyanattól a gyártótól származó, azonos szélességű és mélységű mosógépre állítsa.	WTZ27410
Összekötő készlet kihúzható munkalappal	A készüléket helytakarékossági okokból csak	WTZ27400

	<b>Használat</b>	<b>Rendelési szám</b>
	ugyanattól a gyártótól származó, azonos szélességű és mélységű mosógépre állítsa. A kihúzható munkalappal a készülék könnyebben betölthető és kiüríthető.	
Gyapjúkosár	Különálló gyapjútextíliák, sportcipők és plüssállatok szárításához vagy szellőztetéséhez.	WMZ20600
Y-elosztó	A másik készülék vízvezető tömlőjét a szifon ugyanazon lefolyójába csatlakoztassa.	15000490
Szűrőpárna	Pótalkatrész a pihék elleni védelemhez a lábazati egységben lévő szűrőrendszerhez.	12022801
Emelvény	A készüléket magasabban helyezheti el, hogy könnyebben betölthető és kiüríthető legyen.	WTZPW20D

## 10 Ruhanemű

### 10.1 Ruhanemű előkészítése

#### FIGYELEM

A ruhaneműben maradó tárgyak kárt tehetnek a ruhaneműkben és a dobban.

- ▶ A működtetés megkezdése előtt minden tárgyat vegyen ki ruhanemű zsebeiből.

#### Megjegyzés

A ruhanemű előkészítésével kíméli a készüléket és a textíliákat.

- kefélje ki a homokot és földet

- válogassa szét a ruhaneműt szín és textília szerint a kezelési útmutató figyelembevételével
- zárja a tépőzárakat, kapcsokat és patentokat
- távolítsa el a függönycsipeszeket és ólomszalagokat
- a ruhaneműket széthajtogatva helyezze a dobba
- Szárítás előtt centrifugálja ki a ruhaneműt
- A gyapjú ruhadarabokat, sportcipőket és plüssállatokat a gyapjúkosárban szárítsa Gyapjúkosár

## 10.2 Kezelési jelzések a kezelési címkéken

### Ápolási címke – szárítás

Szimbólum	Textíliák
☉	strapabíró, pamut vagy len textíliák, pl. törölközők, ágyneműk, fehéreneműk
☉	kényes, műszálból vagy kevertszálal szövetből készült textíliák, pl. funkcióruházat, ingek
☒	Selyem, nejlon, nem légáteresztő és gumírozott textíliákat, szintetikus függönyöket ne szárítson szárítógépben

## 11 A kezelés alapjai

### 11.1 A gép bekapcsolása

**Előfeltétel:** A készülék szakszerűen van felállítva és csatlakoztatva.

→ *Oldal 10*

- ▶ Állítsa a programválasztót egy programra.

### 11.2 Program beállítása

1. Állítsa be a kívánt programot a programválasztó elforgatásával.  
→ *"Programok", Oldal 18*
2. Ha szükséges, módosítsa a programbeállításokat.  
→ *"Gombok", Oldal 17*

A rendszer nem menti tartósan a programnál a programbeállításokat.

### 11.3 Az ajtó kinyitása

1. Nyúljon az ajtófogantyú alá és húzza meg az ajtót.

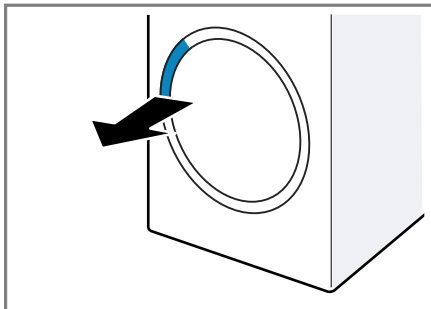

2. Nyissa ki az ajtót.

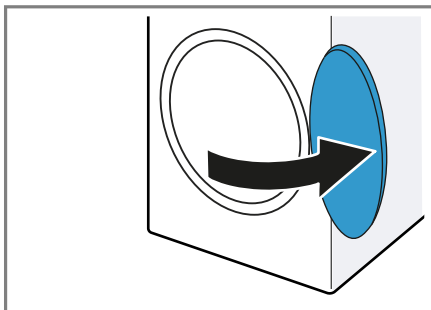

### 11.4 Ruhanemű behelyezése

**Megjegyzés:** A gyűrődések csökkentéséhez vegye figyelembe a programhoz tartozó maximális betöltési mennyiséget.

→ *"Programok", Oldal 18*

#### Előfeltételek

- Az ruhanemű elő van készítve és szét van válogatva.  
→ *"Ruhanemű", Oldal 21*
  - A dob üres.
1. Nyissa ki az ajtót. → *Oldal 22*
  2. Tegye a ruhaneműt a dobba.
  3. Csupkja be az ajtót.  
Mindig ellenőrizze, hogy nem akad-e be ruhanemű az ajtóba.

## 11.5 Program indítása

### Előfeltételek

- Beállított egy programot.  
→ *Oldal 22*
- Az ajtó be van csukva.
- ▶ Nyomja meg a(z) **Start/Reload**  elemet.
- ✓ A kijelző a program időtartamát vagy a programbefejezési időt mutatja.
- ✓ A program befejezése után a kijelzőn megjelenik a következő: "End".

**Megjegyzés:** Ha a kijelzőn megjelenik a "Hot" szimbólum, a készülék lehűti a ruhaneműt.

Ha kialszik a "Hot" szimbólum, a ruhanemű lehűlt.

## 11.6 Ruhanemű hozzáadása

A program elindítása után bármikor hozzáadhatja vagy kiveheti a ruhaneműt.

1. Nyomja meg a(z) **Start/Reload**  elemet.  
A lehűtési folyamat kb. 30 másodperc elteltével automatikusan elindul, és a forgó dobban lehűti a ruhaneműt. Ha a lehűtési folyamatot ki akarja hagyni vagy meg kívánja szakítani, nyissa ki az ajtót.  
→ *Oldal 16*
2. Nyissa ki az ajtót. → *Oldal 22*
3. Adja hozzá vagy vegye ki a ruhaneműt.
4. Csukja be az ajtót.
5. Indítsa el a programot. → *Oldal 23*

## 11.7 Program megszakítása

1. Nyomja meg a(z) **Start/Reload**  elemet.
2. Nyissa ki az ajtót. → *Oldal 22*
3. Vegye ki a ruhaneműt. → *Oldal 23*

## 11.8 Ruhanemű kivétele

1. Nyissa ki az ajtót. → *Oldal 22*
2. Vegye ki a dobból a ruhaneműt.

## 11.9 A készülék kikapcsolása

- ▶ A programválasztót állítsa a **Off (Ki)** elemre.

## 11.10 Pihefogó

Szárítás közben a ruhaneműből származó pihék az alsó egység szűrőrendszerében gyűlnek össze. A pihefogó védi a készüléket a pihéktől.

### Pihefogó megtisztítása

Ha a szárítási program befejeződött vagy a kijelző üzem közben figyelmeztetést jelenít meg, tisztítsa meg a pihefogót a program befejezése után.

**Megjegyzés:** Ha nem a leírt módon tisztítja a készüléket, az károsíthatja a készülék funkcióit.

### Előfeltételek

- A kijelző a következőt mutatja szárítás után: "End"
  - vagy a kijelzőn az aktuális üzem közben megjelenik a következő: .
1. Nyissa ki az ajtót. → *Oldal 22*
  2. Távolítsa el a pihéket az ajtó belső oldaláról.
  3. Távolítsa el egymás után a kétrészes piheszűrőt.

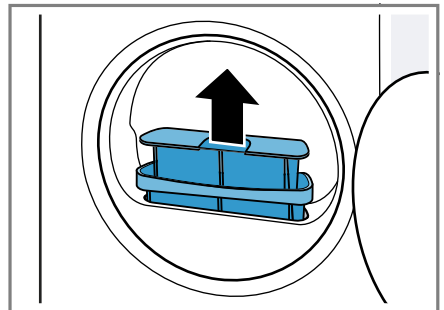

4. Távolítsa el a pihéket a teknőből.

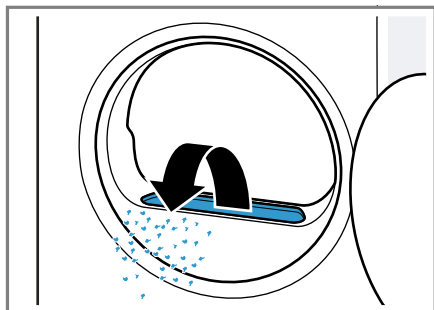

Ügyeljen rá, hogy ne kerüljenek pihék a szellőzőbe.

5. Nyissa ki mindkét pihefogót ① és távolítsa el a pihéket ②.

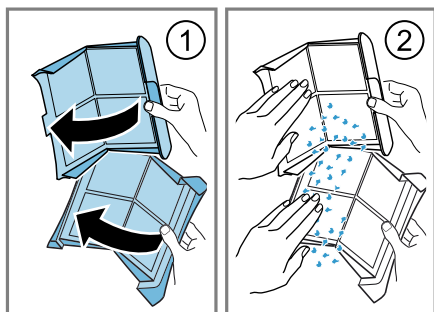

A pihéket csak a háztartási hulladékkal együtt dobja ki, így elkerülve a szennyvíz mikroműanyagokkal történő szennyeződését.

6. Mindkét pihefogót meleg folyó vízben alaposan öblítse le, majd szárítsa meg.

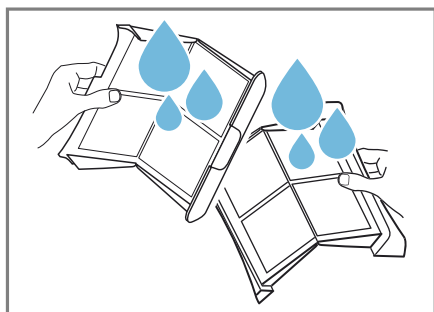

**Megjegyzés:** Gyűjtse össze a tisztítóvizet egy edényben, pl. egy vö-

dörben. A tisztítás után öntse át az edény tartalmát egy szűrőn, pl. egy kávészűrőn.

A kávészűrőt a háztartási hulladékkal együtt dobja ki, így elkerülve a szennyvíz mikroműanyagokkal történő szennyeződését.

7. Csatolja be mindkét pihefogót, és állítsa össze őket.

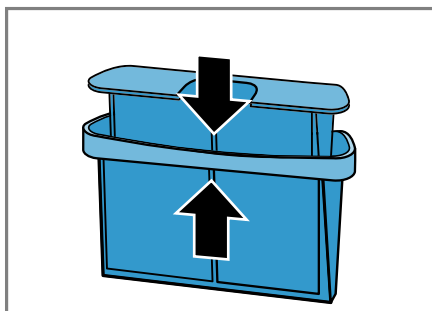

8. Helyezze be a kétrészes pihefogót.

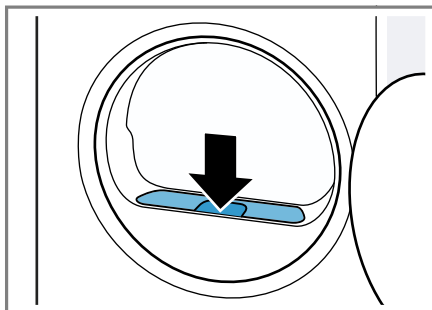

9. Csatolja be az ajtót.

## 11.11 Az alsó egység szűrőrendszere

Szárítás közben a ruhaneműből származó pihék az alsó egység szűrőrendszerében gyűlnek össze. A szűrőrendszer védi a készüléket a pihéktől.

### Az alsó egység szűrőrendszerének tisztítása

Ha a kijelző üzem közben figyelmeztetést jelenít meg, tisztítsa meg az al-

só egység szűrőrendszerét a program befejezése után.

### Megjegyzések

- A szűrőrendszert a kijelzőn megjelenő üzenet nélkül is rendszeresen megtisztíthatja. A pihefogót nem szükséges minden szárítás után megtisztítani.
- Ha nem a leírt módon tisztítja a készüléket, az károsíthatja a készülék funkcióit.

**Előfeltétel:** A kijelzőn az aktuális üzem közben megjelenik a következő: ☼.

1. Tisztítsa meg a pihefogót.  
→ *Oldal 23*
2. Nyissa ki az alsó egységet.  
→ *Oldal 28*
3. Óvatosan távolítsa el a szűrőpárnát a tartókból.

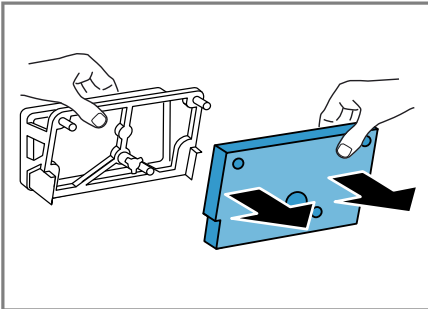

Ügyeljen rá, hogy a szűrőpárna ne deformálódjon és ne sérüljön meg.

4. A hőcserélő burkolatát egy puha kefével tisztítsa meg.

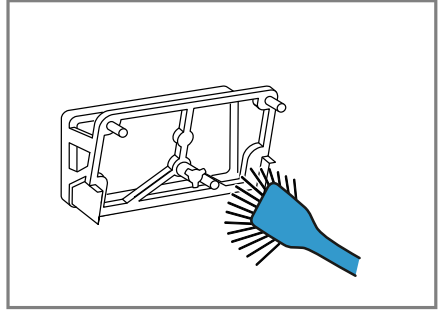

Győződjön meg róla, hogy minden szennyeződést eltávolított a tömítésről.

5. A szűrőpárnát meleg folyó vízben alaposan öblítse le, majd kézzel nyomkodja ki.

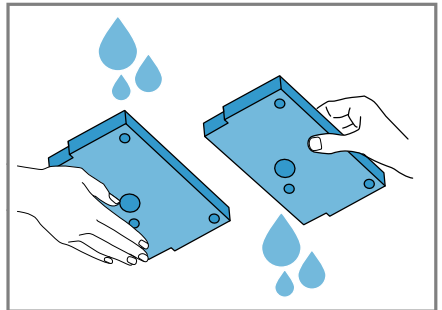

A makacs szennyeződéseket óvatosan távolítsa el egy porszívó segítségével.

A szűrőpárna tisztításához ne használjon tisztítószereket.

**Megjegyzés:** Gyűjtse össze a tisztítóvizet egy edényben, pl. egy vödörben. A tisztítás után öntse át az edény tartalmát egy szűrőn, pl. egy kávészűrőn.

A kávészűrőt a háztartási hulladékkal együtt dobja ki, így elkerülve a szennyvíz mikroműanyagokkal történő szennyeződését.

6. Tolja be a szűrőpárnát a tartókba.

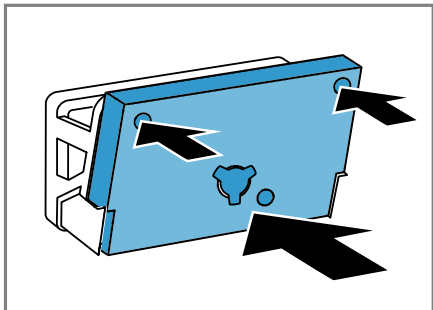

Ügyeljen rá, hogy a megtisztított szűrőpárna ne deformálódjon és ne sérüljön meg, illetve ne tolja fordítva a tartókba.

**Megjegyzés:** Pótalkatrészként a vevőszolgálatnál beszerezhető a szűrőpárna → *Oldal 21*.

7. Zárja be az alsó egységet.  
→ *Oldal 30*

## 11.12 Kondenzvíztartály

Szárítás közben a készülékben kondenzvíz keletkezik, amelyet készüléke gyárilag a kondenzvíztartályban gyűjt.

**Megjegyzés:** Ezt a készüléket a mellékelt vízelvezető tömlővel használja.  
→ *Oldal 11*

A vízelvezető tömlő csatlakoztatása esetén nem kell rendszeresen kiürítenie a kondenzvíztartályt.

→ *"A kondenzvíztartály kiürítése", Oldal 26*

### A kondenzvíztartály kiürítése

Ha a szárítási program befejeződött vagy a szárítási program a kijelzőn megjelenő figyelmeztetéssel szünetel, ürítse ki a kondenzvíztartályt.

#### Előfeltételek

- A kijelző a következőt mutatja szárítás után: "End"
- vagy a kijelzőn a szüneteltetett üzem közben megjelenik a következő: ☹.

1. Húzza ki a kondenzvíztartályt vízszintes helyzetben.

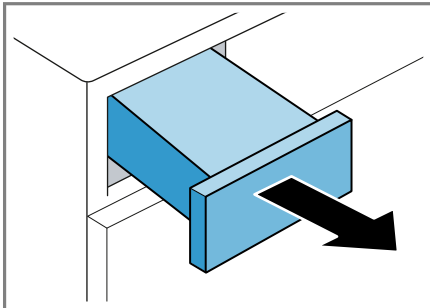

2. Ürítse ki a kondenzvíztartályt.

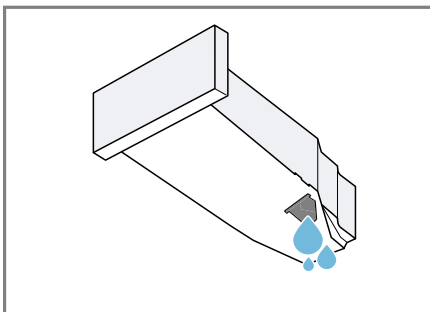

Ügyeljen arra, hogy üzem előtt betolja a kondenzvíztartályt a készülékbe. → *Oldal 26*

3. Ha a szárítási program szünetel, indítsa el a programot. → *Oldal 23*





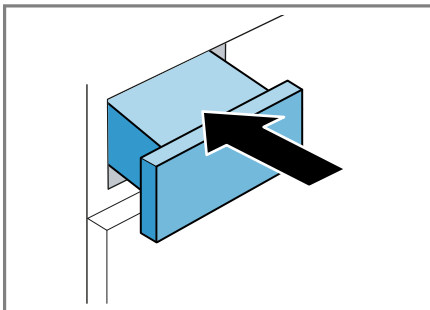







### A kondenzvíztartály betolása

- Tolja be ütközésig a kondenzvíztartályt.



## 12 Szárítási mód

Minden automata programhoz meg van adva egy szárítási mód. A szárítási mód határozza meg, mennyire nedves vagy száraz legyen a ruhanemű a program vége után.

Program	Leírás
Cottons  Cupboard Extra Dry  (Pamut Szekrényszárász extra)  Easy-Care  Cupboard Extra Dry (Kímélő Szekrényszárász extra)	Többrétegű, vastag, nehezen száradó ruhaneműhöz.
Cottons  Cupboard Dry  (Pamut Szekrényszárász)  Easy-Care  Cupboard Dry (Kímélő Szekrényszárász)	Normál, egyrétegű ruhaneműhöz.
Cottons  Iron Dry  (Pamut Vasalás-szárász)  Easy-Care  Iron Dry (Kímélő Vasalás-szárász)	Normál, egyrétegű ruhaneműhöz. A ruhanemű még enyhén nedves a program vége után. A gyűrődések megakadályozása érdekében vasalja ki vagy teregesse ki a ruhaneműt.

### 12.1 Szárítási mód megváltoztatása



Néhány automata programnál megváltoztathatja a szárítási módot, ha

még szárazabb vagy nedvesebb ruhaneműre van szüksége.

- ▶ Állítson be egy automata programot a kívánt szárítási móddal.  
→ *Oldal 18*

### 12.2 Szárítási mód kiválasztása



Ha egy bizonyos szárítási móddal való szárítás után a ruhaneműt túl nedvesnek találja, akkor módosíthatja a szárítási módot.

- ▶ Állítson be egy automata programot a kívánt szárítási móddal.  
→ *Oldal 18*
- ▶ Nyomja meg ismét a **Drying Level**  gombot a szárítási mód  (száraz) és  (a legszárazabb) közötti beállításához.

## 13 Gyerekzár



Biztosítsa a kezelőfelületet a kezelőelemek véletlen működtetése ellen.

### 13.1 A gyermekzár aktiválása

- ▶ Tartsa nyomva kb. 3 másodpercig mindkét  **3 sec.** gombot.
- ✓ A kijelző ezt mutatja: .
- ✓ A kezelőelemek zárolva vannak.
- ✓ A gyermekzár a készülék kikapcsolása után és áramszünet esetén is aktív marad.

### 13.2 Gyerekzár kikapcsolása

**Előfeltétel:** A gyermekzár kikapcsolásához a készülék legyen bekapcsolva.

- ▶ Tartsa nyomva kb. 3 másodpercig mindkét  **3 sec.** gombot.  
Ha nem akarja a futó programot megszakítani, a programválasztónak a kimeneti programon kell állnia.
- ✓ A kijelzőn kialszik a  szimbólum.

## 14 Alapbeállítások

Készülékének alapbeállításait a saját igényei szerint adhatja meg.

### 14.1 Az alapbeállítások áttekin- tése

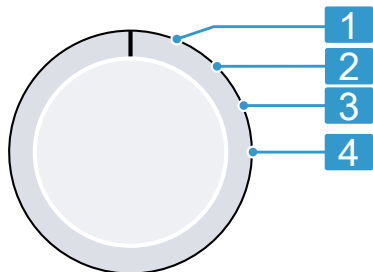

Programválasztó programpozíciókkal

#### 1 Nem alapbeállítás.

A mosógép centrifuga-fordulat-  
számának beállítása:

600 (alacsony) – 1800  
(magas)<sup>1</sup>



#### 2 A beállított érték hosszabbra vagy rövidebbre állítja az auto- mata programok időtartamát.

A program végét jelző hangjel-  
zés hangerejének beállítása:  
0 (ki) – 4 (nagyon hangos)

A gombok működtetésekor hall-  
ható hangjelzés hangerejének  
beállítása:  
0 (ki) – 4 (nagyon hangos)

### 14.2 Alapbeállítások módosítá- sa

1. A programválasztót állítsa az 1. po-  
zícióra. → *Oldal 28*

2. Nyomja meg a **Start/Reload**  gombot, és egyidejűleg állítsa a programválasztót a 2. pozícióba.  
✓ A kijelző az aktuális értéket mutat-  
ja.
3. Válassza ki a kívánt alapbeállítást a programválasztóval. → *Oldal 28*
4. Az érték módosításához nyomja meg az **Drying Time**  / **Finished in**  elemet.
5. A módosítás mentéséhez kapcsol-  
ja ki a készüléket.

## 15 Tisztítás és ápolás

Annak érdekében, hogy készüléke hosszú ideig működőképes maradjon, tisztítsa és ápolja gondosan.

### 15.1 Alsó egység

Az alsó egység a készülék alsó, hozzáférhető része, amelyben a hőcserélő található.

#### Alsó egység nyitása

##### Előfeltételek

- A készülék 30 perc alatt lehül.
  - A készülék ajtaja be van csukva.
1. Nyissa ki a szervizfedelet.

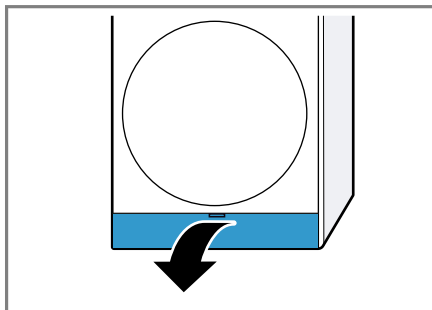

Ha egy kendőt helyez a karbantartási fedél alá, azzal felfoghatja az alsó egységben maradt vizet.

<sup>1</sup> Példa

2. Nyissa ki a megfelelően a hőcserélő burkolatának karját.

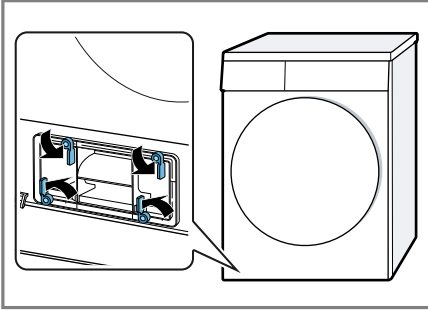

3. A fogantyúnál fogva húzza ki a hőcserélő burkolatát.

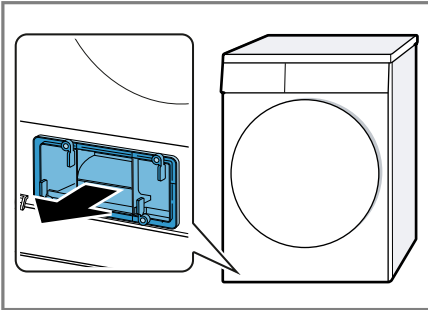

### Az alsó egység tisztítása

Eltávolíthatja a látható szennyeződéseket az alsó egységről.

#### ⚠ VIGYÁZAT

#### Vágási sérülés veszélye!

A hőcserélő éles peremeinek megérintése esetén megvághatja magát.

- ▶ Ne érintse meg a hőcserélő lemezeit.

1. Nyissa ki az alsó egységet.  
→ Oldal 28

2. A hőcserélő burkolatát egy puha kefével tisztítsa meg.

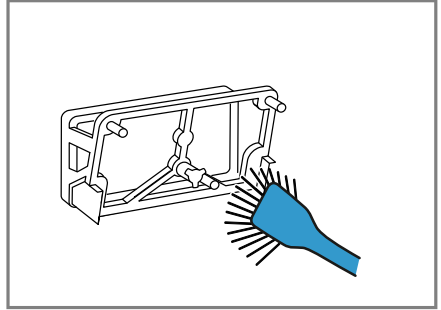

Győződjön meg róla, hogy minden szennyeződést eltávolított a tömítésről.

3. Emelje meg kissé a betét középső fülét.

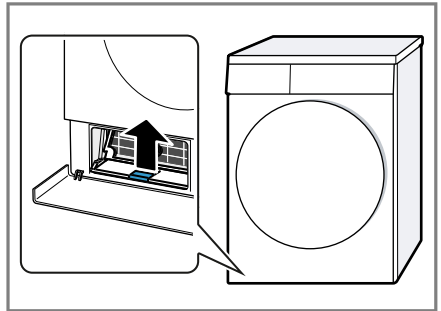

4. Vízszintesen húzza ki a betétet.

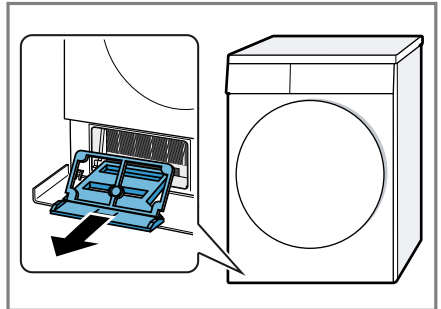

5. A betétet folyó vízben öblítse le, majd szárítsa meg.

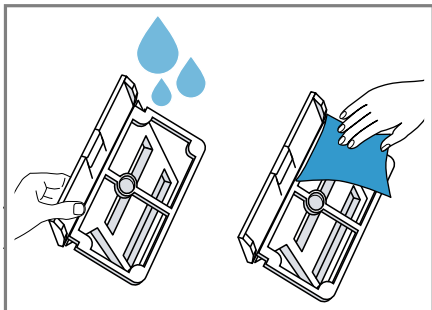

6. A nyílást puha, nedves ronggyal tisztítsa meg.

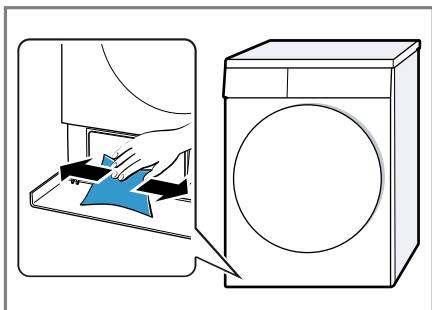

7. A betétet vízszintesen tolja be a fül bepattanásáig.

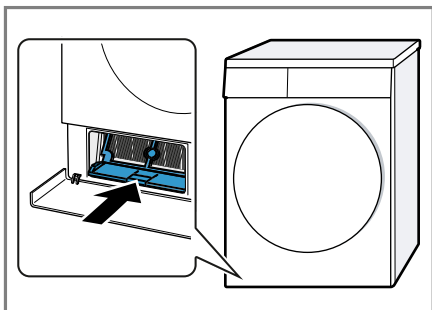

8. Zárja be az alsó egységet.  
→ Oldal 30

### Alsó egység bezárása

**Előfeltétel:** Az alsó egység nyitva van.

→ "Alsó egység nyitása", Oldal 28

1. A fogantyúnál fogva helyezze be a hőcserélő burkolatát.

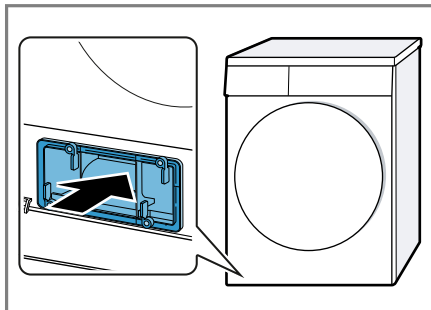

2. Zárja be a hőcserélő burkolatának karját.

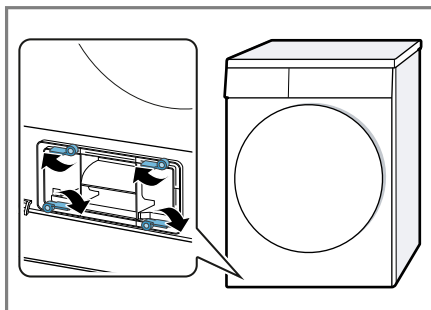

3. Csukja be a szervízfedelelet.

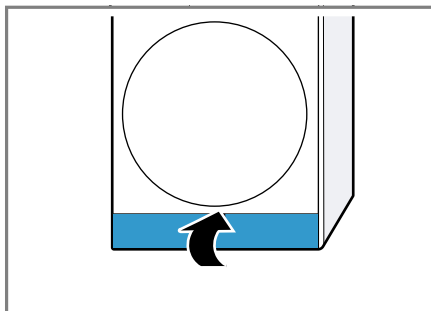

## 15.2 Nedvességszenzor

A készülék nedvességszenzora megmutatja, mennyire nedves a ruhane-mű szárítás közben. A készülék a ruhaneműben maradó nedvességnek megfelelően módosítja az automata program időtartamát.

## A nedvességszenzor megtisztítása

A nedvességszenzoron egy idő elteltével vízkő-, mosószer- és öblítőmaradványok rakódhatnak le. Rendszeresen tisztítsa meg a nedvességszenzort.

### FIGYELEM

A kemény vagy érdes tárgyak károsíthatják a nedvességszenzort.

- ▶ Ne használjon kemény vagy érdes tárgyakat, súrolószert vagy acél dörzsszivacsot a tisztításhoz.

**Megjegyzés:** Ha nem a leírt módon tisztítja a készüléket, az károsíthatja a készülék funkcióit.

1. Nyissa ki az ajtót.
2. A nedvességszenzort tisztítsa meg egy szivaccsal.

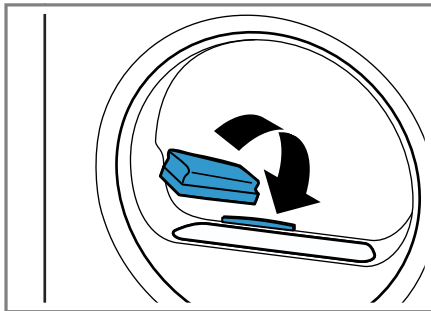

## 16 Zavarok elhárítása



A készüléken fellépő kisebb zavarokat saját maga is elháríthatja. Tanulmányozza a zavarelhárításról szóló információkat, mielőtt a vevőszolgálathoz fordulna. Így módon elkerüli a felesleges költségeket.

### ⚠ FIGYELMEZTETÉS

#### Áramütés veszélye!

A szakszerűtlen javítás veszélyes.

- ▶ Soha ne végezzen műszaki változtatásokat a készüléken vagy annak funkcióin.
- ▶ A készüléket csak szakképzett személyek javíthatják.
- ▶ A készülék javításához csak eredeti pótalkatrészeket szabad használni.
- ▶ Ha a készülék hálózati csatlakozóvezetéke megsérül, akkor azt a veszélyek elkerülése érdekében csak a gyártó, a gyártó vevőszolgálata vagy egy hasonlóan képzett személy cserélheti ki.

Hiba	Ok és hibaelhárítás
A kijelző elsötétül és a(z) <b>Start/Reload</b>  villog.	Az Energiatakarékos üzemmód aktív. ▶ Nyomja meg a <b>Start/Reload</b>  gombot.
"Hot" és a dob forog.	Nem hiba. Hűtési folyamat aktív. Nincs tennivaló. <b>Megjegyzés:</b> A hűtési folyamat közben ne módosítsa a programot. A hűtési folyamat legfeljebb 10 percig tart.
 és a program megszakadt.	A kondenzvíztartály megtelt. ▶ Űrítse ki a kondenzvíztartályt. → <i>Oldal 26</i>

Hiba	Ok és hibaelhárítás
☹ és a program megszakadt.	<p>A vízvezető tömlő nincs megfelelően csatlakoztatva, meg van törve vagy becsípődött.</p> <ul style="list-style-type: none"> <li>▶ Ellenőrizze a vízvezető tömlő beszerelését. → <i>Oldal 11</i></li> </ul> <p>A vízvezető tömlő eldugult.</p> <ul style="list-style-type: none"> <li>▶ Öblítse át a vízvezető tömlőt csapvízzel.</li> </ul> <p>Idegen test található az alsó egységben.</p> <ol style="list-style-type: none"> <li>1. Nyissa ki az alsó egységet. → <i>Oldal 28</i></li> <li>2. Távolítsa el az idegen testeket.</li> <li>3. Zárja be az alsó egységet. → <i>Oldal 30</i></li> </ol>
🌀 / E:69	<p>A pihefogó elszennyeződött.</p> <ul style="list-style-type: none"> <li>▶ Tisztítsa meg a pihefogót. → <i>Oldal 23</i></li> </ul> <p>Az alsó egység szűrőrendszere szennyezett.</p> <ul style="list-style-type: none"> <li>▶ Tisztítsa meg az alsó egységben lévő szűrőrendszert. → <i>Oldal 24</i></li> </ul>
A program nem indul el.	<p>A gyerekzár be van kapcsolva.</p> <ul style="list-style-type: none"> <li>▶ Kapcsolja ki a gyerekzárát. → <i>Oldal 27</i></li> </ul> <p><b>Finished in</b> ☺ be van kapcsolva.</p> <ul style="list-style-type: none"> <li>▶ Ellenőrizze, hogy a <b>Finished in</b> ☺ be van-e kapcsolva. → <i>Oldal 18</i></li> </ul>
A programidő megváltozik a szárítás alatt.	<p>Nem hiba. A program lefolyását elektronikusan optimalizálja a készülék. Nincs tennivaló.</p>
A szárítási idő túl hosszú.	<p>Az alsó egység szűrőrendszere szennyezett.</p> <ul style="list-style-type: none"> <li>▶ Tisztítsa meg az alsó egységben lévő szűrőrendszert. → <i>Oldal 24</i></li> </ul> <p>A pihefogó elszennyeződött.</p> <ul style="list-style-type: none"> <li>▶ Tisztítsa meg a pihefogót. → <i>Oldal 23</i></li> </ul> <p>A környezeti hőmérséklet 15 °C-nál alacsonyabb vagy 30 °C-nál magasabb.</p> <ul style="list-style-type: none"> <li>▶ Ellenőrizze, hogy a környezeti hőmérséklet 15 °C és 30 °C között van-e.</li> </ul> <p>Nem megfelelő szellőzés a készülék felállítási helyén.</p> <ul style="list-style-type: none"> <li>▶ Gondoskodjon a felállítási hely szellőzéséről.</li> </ul> <p>A készülék szellőzőnyílása blokkolva van.</p> <ul style="list-style-type: none"> <li>▶ Biztosítsa, hogy a készülék szellőzőnyílása szabadon legyen.</li> </ul> <p>A hőcserélő elszennyeződött.</p> <ol style="list-style-type: none"> <li>1. Nyissa ki az alsó egységet. → <i>Oldal 28</i></li> <li>2. Tisztítsa meg a hőcserélőt. → <i>Oldal 29</i></li> <li>3. Zárja be az alsó egységet. → <i>Oldal 30</i></li> </ol>

Hiba	Ok és hibaelhárítás
Búgó, sziszegő vagy szivattyúzó hangok.	Nem hiba. Kompresszor, kompresszorventilátor vagy kondenzvízszivattyú aktív. Nincs tennivaló.
A ruhanemű túl nedves.	A választott program nem alkalmas a textiltípushoz. ▶ Az utánszárításhoz állítson be időprogramot. → <i>Oldal 20</i>
	A betöltött mennyiség túl nagy. ▶ Vegye figyelembe a programok maximális betöltési mennyiségét. → <i>Oldal 18</i>
	A meleg ruhanemű a program befejeződése után nedvesebbnek érződik, mint amilyen. <b>1.</b> A ruhaneműt közvetlenül szárítás után vegye ki a dobból. <b>2.</b> Terítse ki a ruhaneműket, hogy kihűljenek.
	A beállított szárítási mód nem megfelelő. ▶ Módosítsa a szárítási módot. → <i>Oldal 27</i>
	Nincs beállítva a szárítási mód. ▶ Állítsa be a szárítási módot. → <i>Oldal 27</i>
	A betöltési mennyiség túl kicsi. ▶ Az utánszárításhoz állítson be időprogramot. → <i>Oldal 20</i>
	A nedvességszenzor elszennyeződött. ▶ Tisztítsa meg a nedvességszenzort. → <i>Oldal 31</i>
	A készülék megszakította a szárítási folyamatot a megtelt kondenzvíztartály miatt. ▶ Űrítse ki a kondenzvíztartályt. → <i>Oldal 26</i>
Gyűrődések.	A választott program nem alkalmas a textiltípushoz. ▶ Állítson be egy megfelelő programot. → <i>Oldal 18</i>
	A betöltés nem megfelelő. ▶ Vegye figyelembe a programok maximális betöltési mennyiségét. → <i>Oldal 18</i> ▶ Készítse elő a ruhaneműt. → <i>Oldal 21</i>
	A ruhanemű szárítás után túl sokáig a dobban marad. <b>1.</b> A ruhaneműt közvetlenül szárítás után vegye ki a dobból. <b>2.</b> Terítse ki a ruhaneműket, hogy kihűljenek.
	A könnyen kezelhető textíliákat túl sokáig szárították. ▶ Módosítsa vagy állítsa be a szárítási módot. → <i>Oldal 27</i>
	A gyűrődéscsökkentés nincs bekapcsolva. ▶ Kapcsolja be a gyűrődéscsökkentést. → <i>Oldal 17</i>

Hiba	Ok és hibaelhárítás
Kifolyik a víz.	<p>A készülék nincs megfelelően vízszintbe állítva.</p> <ul style="list-style-type: none"> <li>▶ Igazítsa be a készüléket. → <i>Oldal 13</i></li> </ul> <p>A hőcserélő burkolatának tömítése elszennyeződött.</p> <ul style="list-style-type: none"> <li>▶ Tisztítsa meg a hőcserélő burkolatának tömítését. → <i>Oldal 24</i></li> </ul> <p>A vízelvezető tömlő nincs megfelelően csatlakoztatva.</p> <ul style="list-style-type: none"> <li>▶ Ellenőrizze a vízelvezető tömlő beszerelését. → <i>Oldal 11</i></li> </ul> <p>A hőcserélő burkolatának karja nincs megfelelően zárva.</p> <ul style="list-style-type: none"> <li>▶ Ellenőrizze, hogy a hőcserélő burkolatának karja megfelelően zárva van-e. → <i>Oldal 30</i></li> </ul>
Kondenzvíz van a kondenzvíztartályban, noha csatlakoztatták a vízelvezető tömlőt.	<p>Nem hiba. A kondenzvíztartályban kondenzvíz maradhat.</p> <p>Nincs tennivaló.</p> <p>A vízelvezető tömlő nincs megfelelően csatlakoztatva.</p> <ul style="list-style-type: none"> <li>▶ Ellenőrizze a vízelvezető tömlő beszerelését. → <i>Oldal 11</i></li> </ul>

## 17 Szállítás, tárolás és ártalmatlanítás

### 17.1 A régi készülék ártalmatlanítása

A környezetkímélő ártalmatlanításnak köszönhetően az értékes nyersanyagok újra felhasználhatók.

#### FIGYELMEZTETÉS

##### **Egészségkárosodás veszélye!**

A gyermekek bezárhatják magukat a készülékbe és életveszélybe kerülhetnek.

- ▶ A készüléket ne állítsa ajtó mögé, mert az blokkolja vagy megakadályozza a készülék ajtajának kinyitását.
- ▶ A kiszolgált készülék hálózati csatlakozóvezetékének hálózati dugóját húzza ki, majd vágja át a hálózati csatlakozóvezetéket, és oly mértékben tegye tönkre a készülék

ajtójának zárját, hogy az ajtót többé ne lehessen becsukni.

#### FIGYELMEZTETÉS

##### **Tűzveszély!**

A készülékben található R290 hűtőközeg környezetbarát, viszont gyúlékony, és nem megfelelően ártalmatlanított készülékek esetén lángra lobbanhat.

- ▶ A készüléket szakszerűen ártalmatlanítsa.
  - ▶ Ne rongálja meg a hűtőközegkör csöveit.
1. Húzza ki a hálózati csatlakozóvezeték dugóját.
  2. Vágja el a hálózati csatlakozóvezetéket.
  3. Környezetkímélő módon ártalmatlanítsa a készüléket.  
Az aktuális ártalmatlanítási lehetőségekről a szakkereskedőnél, ill. a települési közigazgatásnál vagy önkormányzatnál tájékozódhat.



Ez a készülék az elhasznált villamossági és elektronikai készülékekről szóló 2012/19/EU irányelvnek megfelelő jelölést kapott.

Ez az irányelv a már nem használt készülékek visszavételének és hasznosításának EU-szerte érvényes kereteit határozza meg.

lekről a mellékelt, szervizelérhetősegeket és garanciális feltételeket tartalmazó dokumentumon lévő QR-kódon keresztül, vevőszolgálatunktól, kereskedőjénél vagy weboldalunkról szerezhet részletes információkat.

Ha a vevőszolgálathoz fordul, tartsa kéznél készüléke termékszámát (E-Nr.) és gyártási számát (FD).

A vevőszolgálat elérhetőségét a mellékelt, szervizelérhetősegeket és garanciális feltételeket tartalmazó dokumentumon lévő QR-kódon keresztül tekintheti meg.

## 18 Vevőszolgálat

A megfelelő környezetbarát tervezésről szóló rendelet szerint a működés szempontjából releváns eredeti pótalkatrészeket készülékének az Európai Gazdasági Térségben való forgalomba hozatalától számítva legalább 10 évig beszerezheti vevőszolgálatunknál.

**Megjegyzés:** A vevőszolgálat tevékenysége a gyártói garanciális feltételek keretében ingyenes.

Az Ön országában érvényes garancia időtartamáról és garanciális feltéte-

### 18.1 Termékszám (E-Nr.) és gyártási szám (FD)

A termékszámot (E-Nr.) és a gyártási számot (FD) a készülék típus tábláján találja.

A típus tábla modelltől függően a következő helyen található:

- az ajtó belső oldalán.
- a szervizfedél belső oldalán.
- a készülék hátoldalán.

Készüléke adatait és a vevőszolgálat telefonszámát gyorsan megtalálja, ha feljegyzi magának az adatokat.





















## 19 Fogyasztási adatok























A **Eco** @ program normál nedvességű pamut ruhanemű szárítására alkalmas, és az energiafogyasztás tekintetében nedves pamut ruhanemű szárításához a leghatékonyabb. A program az (EU) 2023/2533 és (EU) 2023/2534 rendeletnek való megfelelés értékelésére szolgál. Megfelel a 392/2012/EU rendelet és a 932/2012/EU rendelet I. mellékletének 1.1. pontja értelmében vett „normál pamutprogramnak”. A program energiacímkején megadott fogyasztási értékek 60%-os nedvességtartalmú ruhaneműre vonatkoznak.

A többi programnál megadott értékek irányadó értékek, melyeket az érvényben lévő EN61121 számú szabványnak megfelelően határoztak meg.

A tényleges értékek a szövet fajtájától, a szárítandó ruhanemű összetételétől, a szövetben lévő maradék nedvességtől, a beállított szárítási fokozattól, a betöltött ruhamennyiségtől, a környezeti feltételektől és a kiegészítő funkciók használatától függően eltérhetnek a megadott értékektől.

A program kiválasztásakor a készülékkijelzőn megjelenő adatok, mint a program várható időtartama / a program végéig hátralevő idő a mosógép kiszállításkori állapotában, 1000 ford./perces fordulatszámra vonatkoznak.

<b>Program</b>	<b>Ned- ves- sértar- talom a prog- ram vé- gén (%)</b>	<b>Betölt- hető ruha- meny- nyiség (kg)</b>	<b>Centri- fuga- fordu- latszám (ford./ perc)</b>	<b>Ned- ves- sértar- talom a prog- ram kezde- tén (%)</b>	<b>Prog- ramidő (h:min)</b>	<b>Energia- fogyasz- tás (kWh/ ciklus)</b>
Cottons  Cupboard Extra Dry  (Pamut Szekrényszárász extra)	-3,0	8,0	1400	50	3:52	2,10
Cottons  Cupboard Extra Dry  (Pamut Szekrényszárász extra)	-3,0	4,0	1400	50	2:32	1,55
Cottons  Cupboard Extra Dry  (Pamut Szekrényszárász extra)	-3,0	8,0	1000	60	4:18	2,37
Cottons  Cupboard Extra Dry  (Pamut Szekrényszárász extra)	-3,0	4,0	1000	60	3:05	1,72
Cottons  Cupboard Extra Dry  (Pamut Szekrényszárász extra)	-3,0	8,0	800	70	4:45	2,63
Cottons  Cupboard Extra Dry  (Pamut Szekrényszárász extra)	-3,0	4,0	800	70	3:38	1,88
Cottons  Cupboard Dry  (Pamut Szek- rényszárász)	-1,5	8,0	1400	50	3:33	1,68
Cottons  Cupboard Dry  (Pamut Szek- rényszárász)	-1,5	4,0	1400	50	1:47	1,11
Cottons  Cupboard Dry  (Pamut Szek- rényszárász)	-1,5	8,0	1000	60	3:58	1,92
Cottons  Cupboard Dry  (Pamut Szek- rényszárász)	-1,5	4,0	1000	60	2:19	1,25

Program	Ned- ves- ségtar- talom a prog- ram vé- gén (%)	Betölt- hető ruha- meny- nyiség (kg)	Centri- fuga- fordu- latszám (ford./ perc)	Ned- ves- ségtar- talom a prog- ram kez- detén (%)	Prog- ramidő (h:min)	Energia- fogyasz- tás (kWh/ ciklus)
Cottons  Cupboard Dry  (Pamut Szek- rényszáráz)	-1,5	8,0	800	70	4:22	2,15
Cottons  Cupboard Dry  (Pamut Szek- rényszáráz)	-1,5	4,0	800	70	2:51	1,40
Eco 	0,0	8,0	1400	50	3:00	1,50
Eco 	0,0	4,0	1400	50	1:53	0,91
Eco  <sup>1</sup>	0,0	8,0	1000	60	3:25	1,74
Eco 	0,0	4,0	1000	60	2:05	1,02
Eco 	0,0	8,0	800	70	3:50	1,98
Eco 	0,0	4,0	800	70	2:17	1,13
Cottons  Iron Dry  (Pamut Vasalás-szá- raz)	12,0	8,0	1400	50	2:14	1,05
Cottons  Iron Dry  (Pamut Vasalás-szá- raz)	12,0	4,0	1400	50	0:58	0,62
Cottons  Iron Dry  (Pamut Vasalás-szá- raz)	12,0	8,0	1000	60	2:40	1,31
Cottons  Iron Dry  (Pamut Vasalás-szá- raz)	12,0	4,0	1000	60	1:31	0,78
Cottons  Iron Dry  (Pamut Vasalás-szá- raz)	12,0	8,0	800	70	3:07	1,58
Cottons  Iron Dry  (Pamut Vasalás-szá- raz)	12,0	4,0	800	70	2:04	0,94

<sup>1</sup> A levegőben terjedő akusztikus zajkibocsátás szárítás közben 62 dB.

Program	Nedves- ségtar- talom a prog- ram vé- gén (%)	Betölt- hető ruha- meny- nyiség (kg)	Centri- fuga- fordu- latszám (ford./ perc)	Ned- ves- ségtar- talom a prog- ram kezde- tén (%)	Prog- ramidő (h:min)	Energia- fogyasz- tás (kWh/ ciklus)
☺ Easy-Care ☹ Cup- board Extra Dry (Kí- mélő Szekrényszár- az extra)	0,0	3,5	800	40	1:14	0,62
☺ Easy-Care ☹ Cup- board Extra Dry (Kí- mélő Szekrényszár- az extra)	0,0	3,5	600	50	1:29	0,73
☺ Easy-Care ☹ Cup- board Dry (Kímélő Szekrényszár- az)	2,0	3,5	800	40	1:06	0,57
☺ Easy-Care ☹ Cup- board Dry (Kímélő Szekrényszár- az)	2,0	3,5	600	50	1:20	0,68
☺ Easy-Care ☹ Iron Dry (Kímélő Vasalás- szár-az)	12,0	3,5	800	40	1:13	0,59
☺ Easy-Care ☹ Iron Dry (Kímélő Vasalás- szár-az)	12,0	3,5	600	50	1:27	0,70

## 20 Műszaki adatok

Készülék mag- sága	84,2 cm
Készülék széles- sége	59,8 cm
Készülék mélysé- ge	61,3 cm
Készülékmélység zárt ajtóval	64,8 cm
Készülékmélység nyitott ajtóval	109,6 cm

Súly	48,7 kg
Maximális betöl- tési mennyiség	8,0 kg
Hálózati feszült- ség	220-240 V, 50 Hz
☹ Minimális sze- relési biztosíték	10 A
Névleges teljesít- mény	600 W
Teljesítményfelvé- tel	<ul style="list-style-type: none"> <li>■ Kikapcsolt álla- pot: 0,15 W</li> <li>■ Bekapcsolt álla- pot: 0,50 W</li> </ul>

Környezeti hőmérséklet	<ul style="list-style-type: none"><li>■ Legalább: 5 °C</li><li>■ Legfeljebb: 35 °C</li></ul>
Hálózati csatlakozóvezeték hossza	145 cm

A modellre vonatkozó további információk az interneten a <https://eprel.ec.europa.eu/qr/2142155><sup>1</sup> címen található. Ez az internetcím az Európai Unió hivatalos termékadatbankjára, az EPREL-re mutat.

<sup>1</sup> Csak az Európai Gazdasági Térség országai számára érvényes. Ez az internetcím 2025. július 1-től elérhető.



# Thank you for buying a Bosch Home Appliance!

Register your new device on MyBosch now and profit directly from:

- **Expert tips & tricks for your appliance**
- **Warranty extension options**
- **Discounts for accessories & spare-parts**
- **Digital manual and all appliance data at hand**
- **Easy access to Bosch Home Appliances Service**

Free and easy registration – also on mobile phones:

**[www.bosch-home.com/welcome](http://www.bosch-home.com/welcome)**



## Looking for help? You'll find it here.

Expert advice for your Bosch home appliances, help with problems or a repair from Bosch experts.

Find out everything about the many ways Bosch can support you:

**[www.bosch-home.com/service](http://www.bosch-home.com/service)**

Contact data of all countries are listed in the attached service directory.

### **BSH Hausgeräte GmbH**

Carl-Wery-Straße 34  
81739 München, GERMANY  
[www.bosch-home.com](http://www.bosch-home.com)

A Bosch Company



**9001976464** (050609)

hu